



**INFORME DE
GESTIÓN 2025**

TABLA DE CONTENIDO

Misión y visión

Carta del Director General

Junta Directiva

I.	Nuestros programas	9
II.	Operación permanente: Sedes regionales	13
III.	Aprender Jugando - Transferencias Metodológicas	19
IV.	Tiempo de Juego Internacional	21
V.	Cambio de Juego - SRPA	25
VI.	Alianzas y Sostenibilidad	27
VII.	Comunicaciones y Mercadeo Social	35
VIII.	Productora Labzuca	38
IX.	Administración y Finanzas	41
X.	Talento humano y Equipo	45
XI.	Video Informe de Gestión 2025	51
XII.	Recuento de nuestra historia - 19 años	53



MISIÓN

Utilizamos el juego como herramienta de transformación comunitaria para promover capacidades de niños, niñas y jóvenes, inspirándoles a ser agentes de cambio.



VISIÓN

Queremos consolidar un modelo sostenible y replicable de empoderamiento comunitario orientado a generar capacidades y oportunidades en niños, niñas y jóvenes.



CARTA DEL DIRECTOR GENERAL

Gracias al respaldo de la Junta Directiva, tendré en 2026 el privilegio de asumir nuevamente la dirección ejecutiva de esta organización, quince años después de haber ocupado este mismo rol. Volver a la dirección de Tiempo de Juego es también para mí volver al origen de una idea que, sin que lo supiéramos entonces, comenzó a tomar forma en una pequeña cancha de fútbol con apenas 25 participantes.

En aquellos años, entre 2006 y 2010, Tiempo de Juego era poco más que un grupo de personas que había decidido acompañar a una comunidad que enfrentaba con dureza los efectos de la violencia y la pobreza estructural. Nuestra primera apuesta fue sencilla: una escuela de fútbol improvisada donde cada quien aportaba lo que tenía, como unas galletas para compartir después del entrenamiento; una camiseta olvidada en el fondo de un armario, o un cuento leído en voz alta para recordar que el mundo podía ser más grande que la cuadra donde crecían.

Con el tiempo, padres, madres y vecinos comenzaron a sumarse. Aquella escuela de fútbol dejó de ser una actividad de fin de semana para convertirse en un punto de encuentro. Sin planearlo demasiado, nos transformamos en una comunidad que aprendía a trabajar unida, a pesar de nuestras diferencias, nuestros acentos y nuestras historias.

Mirarnos a los ojos y descubrir que aprendíamos unos de otros, fue el punto de partida. El siguiente paso fue convencernos de algo más ambicioso: que era posible abrir caminos distintos para jóvenes talentosos de barrios históricamente estigmatizados por la violencia. Que el liderazgo, la creatividad y la inteligencia que veíamos todos los días en Cazucá podían



florecer si encontraban los espacios adecuados.

A esa convicción colectiva se sumó, durante 12 años, el liderazgo perseverante de Esteban Reyes, actualmente miembro de la Junta Directiva. Gracias a su equipo y a ese trabajo sostenido de quienes posteriormente potenciaron el legado con innovación y dedicación, hoy, cuando Tiempo de Juego se prepara para celebrar su vigésimo aniversario, muchas de las ideas que alguna vez fueron conversaciones, intuiciones o sueños compartidos, son realidades tangibles en Cazucá y en otros territorios del país.

Las cifras reflejan ese camino. Según nuestro equipo de gestión de conocimiento, en 2025 aquellos primeros 25 participantes se convirtieron en 41 mil niños, niñas y jóvenes participando no solo en escuelas de fútbol, sino también en programas de atletismo, baloncesto, música y tecnología. Ellos hacen parte de una comunidad más amplia de más de 116 mil participantes que han pasado por nuestras actividades a lo largo de estos veinte años.

A través de nuestro programa de Transferencias Metodológicas, expandimos nuestro modelo a 8 municipios del país, y 1 internacional. Y con el programa Cambio de Juego trabajamos en 3 centros del Sistema de Responsabilidad Penal Adolescente y en 2 del Sistema de Protección, desde donde nos hemos convertido en pioneros en la promoción de procesos educativos y de restitución de derechos para jóvenes privados de la libertad.

El año 2025 también fue un momento de reflexión institucional. Bajo la dirección de Diana Rodríguez, nos propusimos revisar con rigor lo que hemos aprendido durante estos 19 años de trabajo en territorio. Tiempo de Juego ha sido, en muchos sentidos, un laboratorio social: un espacio donde hemos experimentado distintas formas de mejorar la calidad de vida de los jóvenes a través del deporte, la cultura y la participación comunitaria.

Este proceso nos llevó a precisar qué transforma realmente los territorios donde trabajamos y dónde debemos hacerlo. En diálogo con las comunidades, identificamos las estrategias con mayor impacto y cómo fortalecerlas, mientras avanzamos en la creación de indicadores para medir el valor social del aprovechamiento del tiempo libre y el impacto de la prevención en el país.

No todo ha sido sencillo. La salida de USAID, un cooperante histórico de varios de nuestros programas, representó un desafío importante para nuestra sostenibilidad. Sin embargo, este momento también abrió nuevas oportunidades. Fortalecimos alianzas con el sector privado, desarrollamos mecanismos innovadores de recaudo y ampliamos nuestra red de donantes. Este proceso no solo nos permitió superar ese

vacío, sino también posicionar el trabajo de Tiempo de Juego en escenarios internacionales. Hoy, incluso, comenzamos a imaginar un futuro en el que nuestra metodología pueda inspirar procesos similares en otros lugares del mundo.

Mirando hacia adelante, 2026 representa un nuevo capítulo en esta historia. Queremos que cada uno de nuestros participantes tenga acceso a espacios de formación dotados de tecnología e infraestructura que potencien su talento y les permitan construir proyectos de vida en entornos seguros y estimulantes.

Hemos asumido uno de los mayores retos de nuestra historia: reunir los recursos para construir la primera sede propia de Tiempo de Juego; un espacio que permitirá duplicar nuestro impacto y ampliar las oportunidades para miles de jóvenes. Soñamos que sea el resultado de un esfuerzo colectivo, donde quienes creen en el poder transformador del deporte, la cultura, la tecnología y la comunidad, puedan aportar a esta historia demostrando que cuando una comunidad juega en equipo, el futuro empieza a construirse cada día.

ANDRÉS WIESNER

Fundador de Tiempo de Juego
y presidente de la Junta Directiva 2025

JUNTA DIRECTIVA 2025

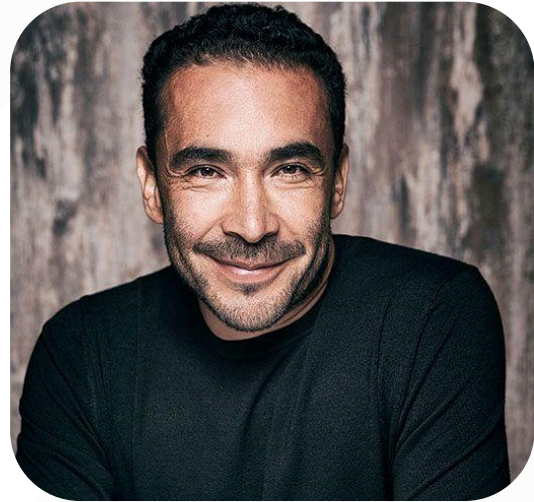

ANDRÉS WIESNER

Fundador de **Tiempo de Juego**
y presidente de la Junta Directiva



JUAN ESTEBAN REYES TRUJILLO

Director Nacional de
Aldeas Infantiles SOS Colombia



ALBERTO RIAÑO PATIÑO

Gerente de Proyectos de Inversión
de **Fundación Grupo Social**



LUIS MIGUEL BERMÚDEZ

Docente de Ciencias Sociales en
Colegio Gerardo Paredes IED



LUZ MARÍA MERCADO

Directora Legal de
Nu bank Colombia



SANTIAGO MARIÑO LÓPEZ

Socio en
Estrategias Corporativas



KELLY JOHANNA MEJIA SIERRA

Fundadora de **Amimesa**
Cofundadora de **Paisano**



ROCÍO ARANGO GIRALDO

Profesional Senior de Desarrollo
Programático en **Corporación Ruta N**

I. NUESTROS PROGRAMAS

Actividades de Tiempo Libre (ATL)

El juego ha sido el eje central de nuestra labor para convocar a miles de niños, niñas y jóvenes, generando espacios emocionalmente seguros donde desarrollan habilidades técnicas y fortalecen competencias para la vida en comunidad. Las ATL son el escenario permanente de este proceso formativo en los territorios donde tenemos presencia directa en Soacha y Santa Marta.

En 2025 contamos con cinco disciplinas que orientaron este proceso: fútbol, atletismo, baloncesto, música y tecnología.



Escuela de Liderazgo

Promovemos el juego como una herramienta de transformación y liderazgo, fortaleciendo el papel de los jóvenes en la construcción de sus proyectos de vida y en la vida de sus comunidades.

A través de la formación de monitores y gestores comunitarios, fortalecemos las Actividades de Tiempo Libre mediante un enfoque de educación entre pares, que promueve el protagonismo juvenil y la corresponsabilidad en sus territorios.



Transferencias metodológicas - Aprender Jugando

Además de nuestra presencia directa en territorio, compartimos nuestra metodología con organizaciones y comunidades en distintas regiones de Colombia y en otros países.

A través de estos procesos de transferencia metodológica fortalecemos capacidades locales para que otras iniciativas públicas y privadas puedan implementar el juego como herramienta para el desarrollo comunitario.



Cambio de Juego

Trabajamos con niños, niñas, adolescentes y jóvenes que se encuentran en el sistema de protección, así como con adolescentes y jóvenes vinculados al Sistema de Responsabilidad Penal para Adolescentes.

A través de estos procesos fortalecemos la inclusión social y contribuimos a la prevención de la reincidencia en el delito. Brindamos un acompañamiento integral orientado a su desarrollo personal y la construcción de proyectos de vida.





2 DÉCADAS ANOTÁNDOLE
GOLES A LA VIOLENCIA

+116 MIL
Atenciones hasta 2025

Alcance 2025

41.804
ATENCIONES

- 39.269 Inspirados
- 2.535 participantes

Tipo de participación

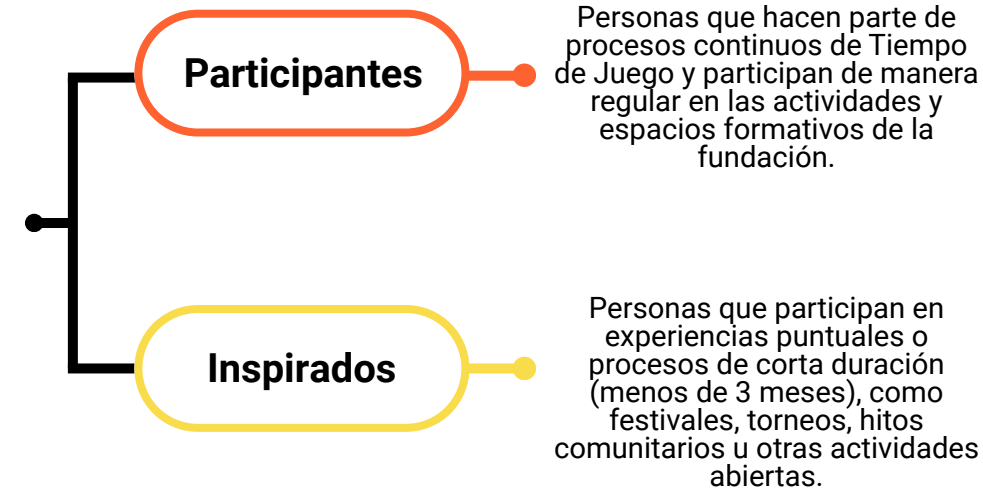

II. OPERACIÓN PERMANENTE: ACTIVIDADES DE TIEMPO LIBRE

En nuestras regionales de Soacha y Santa Marta desarrollamos las operaciones permanentes de la organización, orientadas a la formación integral de niñas, niños y jóvenes a través del juego.

Durante 2025 fortalecimos este compromiso, atendiendo a **1.483 participantes** y alcanzando hitos importantes como el inicio de la construcción de nuestra propia sede, gracias al apoyo de aliados estratégicos, con proyectos como Move For The Planet. Este avance representa un paso clave hacia la sostenibilidad y el crecimiento institucional.

En el mismo periodo consolidamos y ampliamos procesos en las regionales y programas, fortaleciendo las Actividades de Tiempo Libre y desarrollando iniciativas y torneos deportivos. Estos avances reflejan nuestra capacidad de articulación con aliados y compenetración con el desarrollo de los territorios de la mano de las comunidades.

Soacha

Durante 2025, la regional Soacha atendió a **1.119 participantes**, avanzando en el fortalecimiento de sus procesos territoriales y ampliando espacios de participación para niñas, niños y jóvenes a través del deporte y el trabajo comunitario. Uno de los hitos del año fue la iniciativa "Volver a la Loma", que llevó actividades de atletismo a nuevos espacios de Cazucá, ampliando el acceso al deporte y promoviendo una mayor apropiación comunitaria.

Así mismo, se fortaleció la articulación con instituciones locales como la Alcaldía de Soacha, participando en eventos como el Festival de Mini Atletismo, Soacha Sueña, distintos torneos deportivos y la inauguración del Parque Xua; un espacio lúdico con enfoque de género que promueve entornos seguros e inclusivos para la comunidad.



Santa Marta

Durante 2025, la regional Magdalena atendió a **364 participantes**, fortaleciendo su operación en Santa Marta y ampliando espacios de participación para niñas, niños, adolescentes y jóvenes a través del deporte, el arte y el trabajo comunitario.

Entre los hitos más relevantes del año se destacan los avances del proyecto La Bulla Verde, desde el área de artes, y del proyecto Margarita Lays Replay, desde el área deportiva; iniciativas que promueven procesos formativos con enfoques de inclusión y cuidado del medio ambiente.



Cifras de participación

1.483
Participantes



No. de mujeres



No. de hombres

93,4%
Participación regular

471

31,7%

1.012

68,3%

Indicadores de satisfacción

En 2025, aplicamos encuestas de satisfacción a participantes y, por primera vez, a sus acudientes, con el fin de conocer su percepción sobre la experiencia en la Fundación. La medición evaluó aspectos como la metodología, el enfoque de género y psicosocial, los lineamientos técnicos de las actividades, la relación entre pares y docentes, la puntualidad de las sesiones y los espacios de juego. A continuación, se presentan los principales resultados:

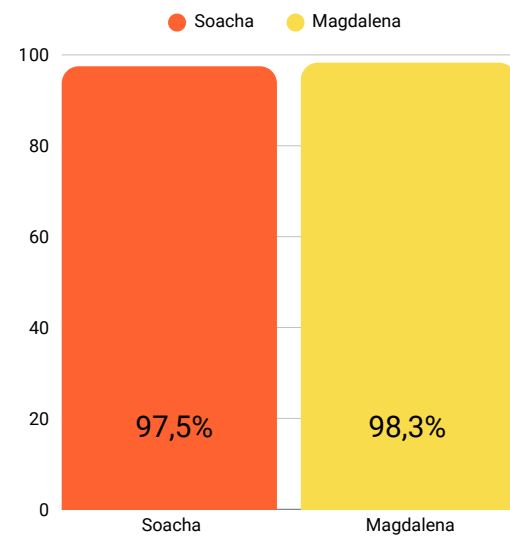
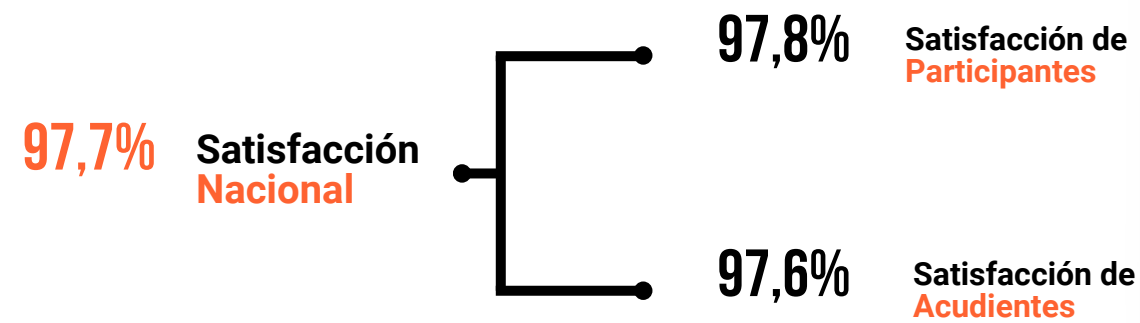

Participantes

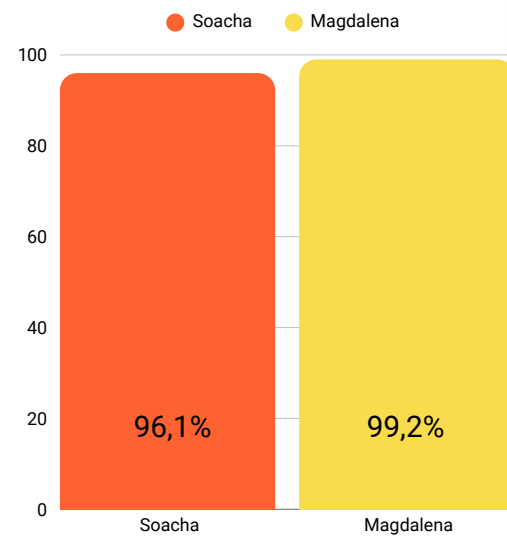

Acudientes

Desarrollo de habilidades

A partir del Test de Habilidades Psicosociales, creado para entender el alcance y el impacto de las actividades en el propósito de vida de los niños, niñas y adolescentes, presentamos las siguientes transformaciones. **Para cada habilidad evaluada, se muestra el porcentaje de desarrollo alcanzado sobre el 100 % de los participantes:**

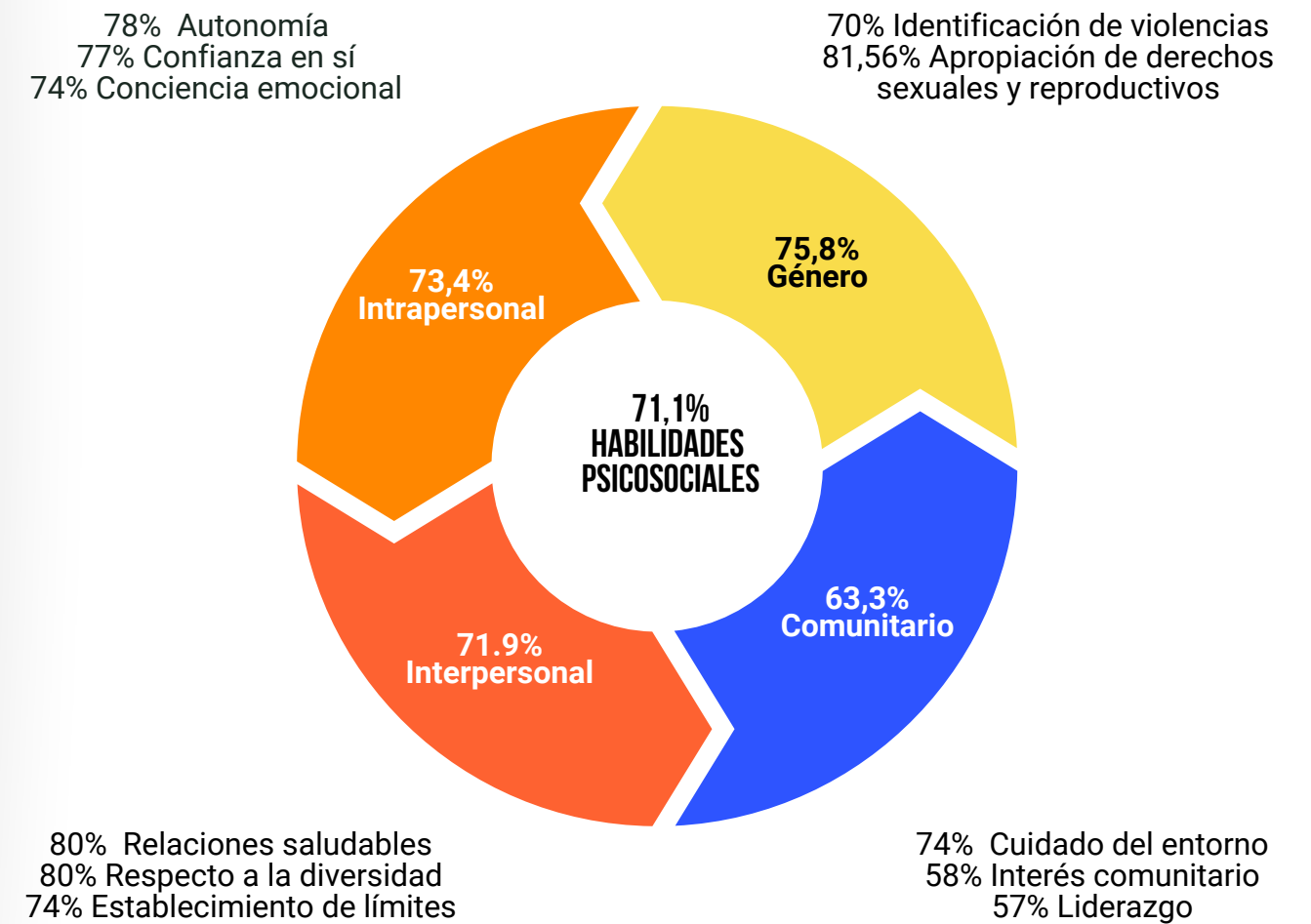

INTERPRETACIÓN

Alto: Mayor a 66%
 Medio: Entre 33% a 65%
 Bajo: Menor a 33%



Erika Martínez (Soacha)

Para mí, el mayor logro no es solo ganar medallas, sino convertirme en inspiración para los y las participantes de las actividades de tiempo libre y el Club de atletismo **Athletic TDJ**. Cuando me ven entrenar y competir, quiero que entiendan que los sueños sí se cumplen



Edad: 26 años
Rol en TDJ: Profesora Club de atletismo Athletic TDJ



Karoll Duque (Santa Marta)

Los talleres que recibí en los laboratorios de género que dio Tiempo de Juego impactaron mi vida de manera muy positiva. Estos aprendizajes me permitieron cambiar mi percepción frente a situaciones en las que antes veía como “normales”



Edad: 19 años
Rol en TDJ: Participante Escuela de Liderazgo y Torneo femenino

En el ámbito deportivo, cinco equipos de fútbol de distintas categorías participaron en el torneo municipal, fortaleciendo la motivación y el sentido de pertenencia de participantes, gestores y entrenadores.

El club Cazucá FC representó a la Fundación en la Liga de Bogotá, mientras que el Club de Atletismo Athletic TDJ tuvo presencia en competencias departamentales, nacionales e internacionales, con hitos como la participación de Erika Martínez en Tokio y la representación de Oriana Ladino en los Juegos Deportivos Centroamericanos y del Caribe 2025. Desde el área de baloncesto, se realizó el Torneo en categoría Élite, aportando experiencias clave para la proyección deportiva.

Gracias a la donación de ComputerAid y Dell Technologies, se incorporaron equipos de última generación para el desarrollo de contenidos avanzados en tecnología y diseño.

Move for the Planet

Este proyecto es uno de los destacados del 2025, ya que se consolidó como una estrategia de movilización comunitaria para promover la conciencia ambiental y la sostenibilidad a través de acciones pedagógicas, deportivas y culturales en Soacha. La iniciativa fortaleció la apropiación del espacio público y el trabajo colaborativo, articulando la Escuela de Liderazgo con colectivos comunitarios y distintos grupos del territorio. Como parte de este proceso y gracias a su formación en el componente ambiental, los y las líderes se consolidaron como guardianes del territorio.

Además, el proyecto aportó de manera significativa al avance de nuestro sueño de construir una sede propia, al contribuir a la construcción de graderías y otros espacios clave que fortalecen la infraestructura comunitaria y amplían el impacto de nuestras acciones.

Durante el año 2025, la Regional Santa Marta desarrolló el proyecto **“Margarita Lays Replay”**, una iniciativa orientada a generar impacto integral en la comunidad a través de cinco pilares fundamentales: desarrollo socioemocional, participación comunitaria, acceso e inclusión, equidad de género y medio ambiente. Este proyecto fortaleció procesos formativos, promovió la integración y reafirmó el compromiso con el bienestar social y el desarrollo sostenible del territorio.

Laboratorios de Género

Se desarrollaron cuatro laboratorios de género virtuales dirigidos a mujeres, hombres de la comunidad, participantes y familias de Tiempo de Juego, con el propósito de sensibilizar sobre la inclusión y la equidad. Estos espacios promovieron reflexiones colectivas orientadas a cuestionar y desmitificar estereotipos asociados al rol de las mujeres en el fútbol y en el deporte en general.

Torneo femenino

Se llevó a cabo el Torneo Femenino de Fútbol con la participación de 16 equipos (6 jugadoras en cancha + 2 cambios), consolidándose como un espacio de integración, trabajo en equipo y sana competencia. Esta iniciativa promovió la participación activa de 128 mujeres de diferentes edades, fortaleciendo el liderazgo, la inclusión y el empoderamiento femenino a través del deporte. Llegando a impactar la comunidad con una participación aproximada de 200 personas indirectas asistentes durante todo el torneo.

III. APRENDER JUGANDO: TRANSFERENCIAS METODOLÓGICAS

Aprender Jugando nace con el propósito de expandir el modelo de empoderamiento lúdico comunitario de Tiempo de Juego a nuevas zonas y entornos de Colombia, a través del deporte y el arte. Su objetivo es inspirar y potenciar la vida de niñas, niños, adolescentes y jóvenes (NNJA), promoviendo el desarrollo de capacidades para la vida en comunidad mediante el juego, la creatividad y el liderazgo. Desde 2015, la Fundación ha llevado su metodología a diferentes territorios del país a través de festivales lúdicos, eventos comunitarios y la creación de Actividades de Tiempo Libre (ATL). De esta manera, ha brindado a más de 39 mil NNJA la oportunidad de encontrar en el deporte y el arte herramientas para transformar sus realidades.



Estos procesos se han extendido a más de 16 departamentos del país a través de la línea estratégica de Transferencias Metodológicas. **En 2025, esta iniciativa contó con 969 participantes** y logró **inspirar a 39.368 personas**, consolidando espacios seguros donde el deporte y el juego con propósito promueven la participación comunitaria. Esto evidencia que la metodología cobra mayor sentido cuando las comunidades se apropian de sus territorios y fortalecen sus capacidades para la vida en comunidad.



Lugares a los que llegamos

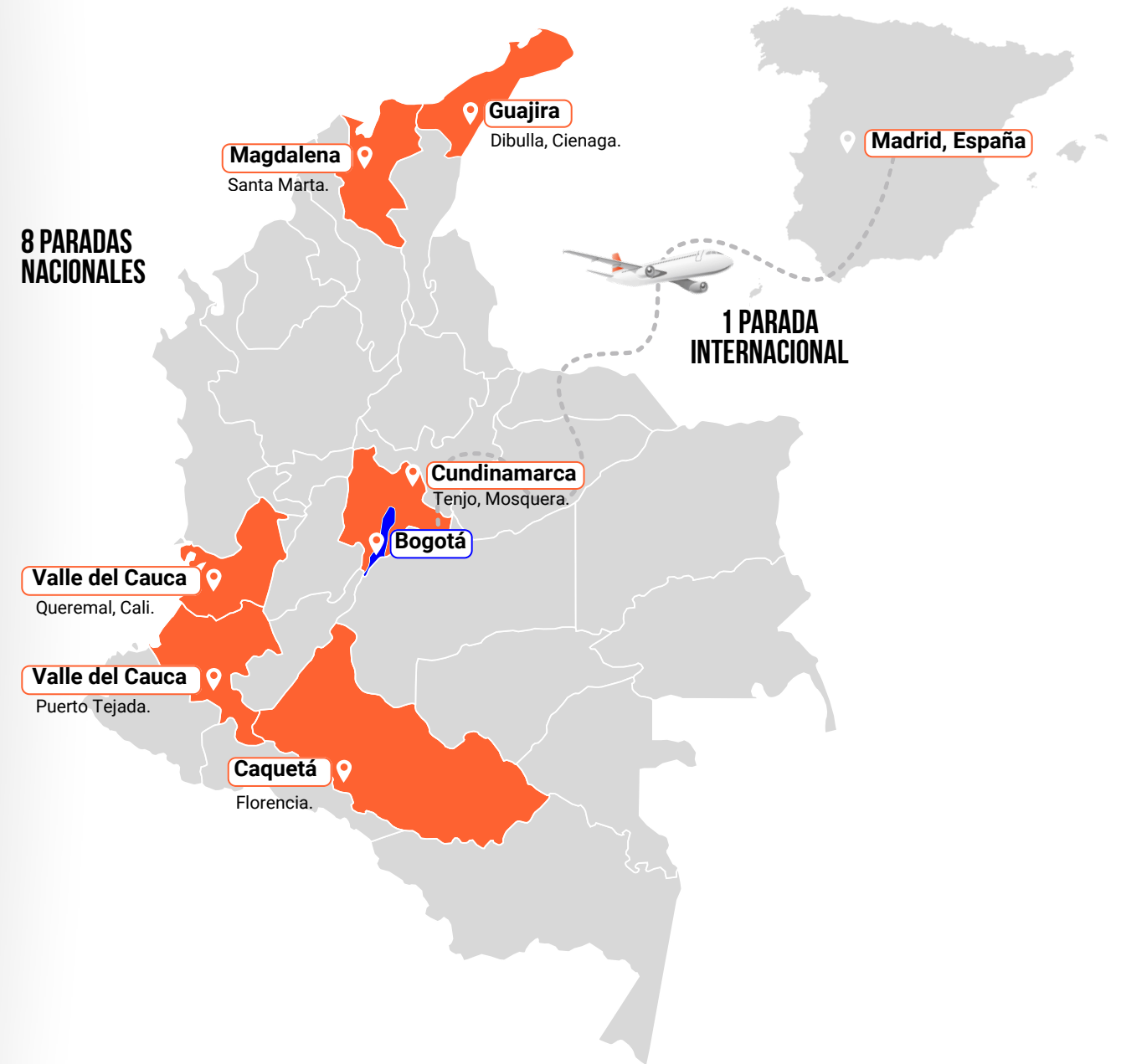

IV. TIEMPO DE JUEGO INTERNACIONAL

A lo largo de su historia, Tiempo de Juego ha tejido puentes con redes internacionales que creen en el poder del conocimiento compartido y la acción colectiva. Estos espacios no solo nos han permitido intercambiar buenas prácticas, sino también sumar esfuerzos para construir soluciones reales frente a desafíos que atraviesan territorios, fronteras y generaciones. En los últimos años hemos reafirmado una convicción profunda: es clave formar ciudadanía global para transformar lo local.

Así, impulsamos en nuestro equipo, líderes y participantes con una mirada crítica y consciente del mundo, entendiendo que cada realidad está conectada con dinámicas más amplias. Ser parte de estas redes nos reta, inspira e impulsa a innovar, a integrar nuevas metodologías en nuestros programas y a compartir experiencias desde distintos rincones del mundo, para trabajar por comunidades más justas, inclusivas y llenas de oportunidades.

Redes internacionales

- **Football Learning Global**

La red Football-Learning-Global conecta fútbol y educación a nivel mundial a través del fútbol callejero. Su marco pedagógico promueve el aprendizaje social y la participación activa de estudiantes, y surge de una iniciativa de la organización alemana **KICKFAIR**. Tiempo de Juego es una de las organizaciones aliadas que impulsan educación y desarrollo mediante el fútbol callejero.



- **Common Goal**

Anteriormente conocida como Streetfootballworld, Common Goal es una red internacional que congrega a más de 180 organizaciones en el mundo que promueven el uso del fútbol para el cambio social y el desarrollo. Common Goal también busca conectar la industria del fútbol profesional internacional y las bases de fanáticos a nivel mundial, con causas globales de desarrollo.



- **Red NNAPes**

La Plataforma Red NNAPes (niños, niñas y adolescentes con referentes privados de la libertad) es una alianza estratégica entre organizaciones de América Latina y el Caribe que busca proteger y promover los derechos de niños, niñas y adolescentes.



Experiencias internacionales

- **Training-of-Trainers, Street- football and Youth participation - Alemania**

Tiempo de Juego y Cazucá FC participaron en el Training-of-Trainers realizado del 5 al 14 de diciembre de 2025 en Stuttgart, Alemania, liderado por KICKFAIR. El encuentro reunió a expertos de América Latina, África, Asia y Europa para compartir metodologías de educación social a través del deporte, enfocadas en inclusión, liderazgo juvenil y valores democráticos. Durante diez días se fortalecieron capacidades para replicar estas herramientas en sus territorios. En representación participaron Sara Rodríguez, Directora de Alianzas de Tiempo de Juego, y Brayan Garay por Cazucá FC.



Congreso Justice with Children - España

Tiempo de Juego participó en el 5.º Congreso Mundial sobre Justicia con la Niñez, organizado por la Iniciativa Global JWC, un espacio internacional que reúne a actores clave para fortalecer los sistemas de justicia juvenil mediante el intercambio de experiencias y aprendizajes. En este marco, TDJ, junto con la Secretaría de Seguridad y Justicia de Cali y la organización sudafricana Hope and Peace Transformation, lideró la sesión “Alternativas a la Privación de la Libertad: Estrategias Comunitarias de Prevención e Inclusión Social para Adolescentes”. Allí se abordaron enfoques innovadores de justicia restaurativa a partir de experiencias en Colombia y Sudáfrica, destacando el potencial de las iniciativas comunitarias. Durante el panel, Tiempo de Juego presentó su experiencia en la promoción de alternativas a la privación de la libertad, mientras que sus aliados compartieron estrategias de prevención y rehabilitación. La sesión permitió identificar buenas prácticas, reflexionar sobre desafíos comunes y fortalecer alianzas en favor de una justicia juvenil centrada en la niñez.



Que Ruede el Balón - Campamento en España

A mediados de 2025, Tiempo de Juego implementó su primer piloto internacional en alianza con la asociación Somos Acogida. Entre el 26 de junio y el 31 de julio, se realizó en Madrid un campamento de fútbol con enfoque social dirigido a jóvenes bajo medidas de protección, quienes enfrentan mayores barreras de acceso a espacios de ocio, integración y acompañamiento durante el verano. Durante cinco semanas, el programa combinó entrenamientos de fútbol, acompañamiento psicosocial y formación en habilidades para la vida, beneficiando a más de 35 jóvenes. Esta experiencia abre oportunidades para expandir la metodología de la Fundación al contexto europeo y fortalecer el fútbol social entre España y América Latina.



V. CAMBIO DE JUEGO

Cambio de Juego es la apuesta de la Fundación Tiempo de Juego para fortalecer los procesos de protección y acompañamiento a adolescentes y jóvenes vinculados al Sistema de Responsabilidad Penal para Adolescentes (SRPA) y al Proceso Administrativo de Restablecimiento de Derechos. A través de esta línea de trabajo promovemos alternativas frente a la exclusión, la reincidencia y la privación de la libertad, acompañando a los y las jóvenes en procesos de escucha, preparación para el egreso e inclusión social.

El origen de esta iniciativa se remonta a una experiencia que marcó un punto de inflexión para la organización: un gestor comunitario de la Fundación estuvo privado de la libertad en un centro del SRPA. Este hecho permitió reconocer el potencial de la metodología lúdico-deportiva para generar espacios de confianza y acompañar procesos de transformación personal. Las primeras jornadas con mujeres adolescentes en Bogotá marcaron el inicio de una línea de trabajo que, con el tiempo, se consolidó dentro de la organización.

Desde 2017, Cambio de Juego ha fortalecido su intervención mediante una estrategia que articula metodología lúdico-deportiva, acompañamiento psicosocial, investigación e incidencia pública, consolidando alianzas con entidades nacionales e internacionales y ampliando el trabajo hacia la prevención, el egreso y el pos-egreso.



Apuestas 2025

En el marco de **Cali Cambia el Juego** (Alcaldía de Cali – PNUD), implementamos 37 talleres de formación en derechos y enfoque restaurativo con 107 adolescentes y jóvenes en dos Centros Privativos de la Libertad, así como 6 talleres con 32 integrantes de equipos operadores. Como resultado de este proceso, se diseñó un modelo para la implementación del Programa de Justicia Juvenil de Cali, cuyo desarrollo se fortaleció durante el segundo semestre de 2025.

Por su parte, en el proyecto Reintegración juvenil en la sociedad: un enfoque narrativo y comunitario hacia la salud mental, se desarrollaron acciones en 5 centros, mediante talleres dirigidos a adolescentes, jóvenes, familias y personal operador. Estas actividades estuvieron orientadas a fortalecer la salud mental, promover entornos protectores y acompañar procesos de reintegración social.

En el **proyecto Juvenile Penal System Drug Policy**, desarrollado en alianza con Open Society Foundations, implementamos en Cali un proceso formativo en derechos con 32 adolescentes y jóvenes privados de la libertad en los CAE Valle del Lili y Buen Pastor. El proceso incluyó 16 talleres presenciales y 2 brigadas jurídicas, que brindaron atención individual a 24 jóvenes.

La iniciativa fortaleció el reconocimiento de los participantes como sujetos de derechos y su comprensión del SRPA. Además, se realizaron acciones de incidencia y asistencia técnica a la Alcaldía de Cali para fortalecer el Programa Juvenil de Justicia Restaurativa, mediante la creación de protocolos, procesos de formación y la promoción de alternativas a la privación de la libertad.

Cifras e impacto

Adolescentes y jóvenes participantes	400
Talleres formativos	76
Atenciones jurídicas individuales	24
Operadores y familias	240

Participantes por proyecto

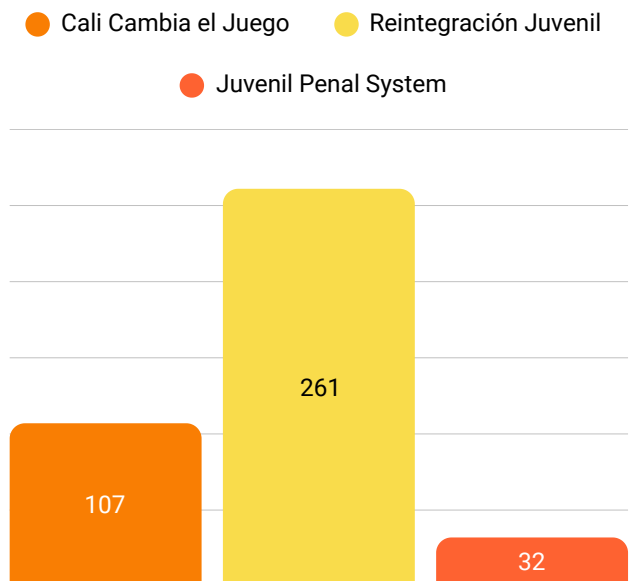

VI. ALIANZAS Y SOSTENIBILIDAD

En 2025 logramos financiar nuevos proyectos por un total de 6.776 millones de pesos. Durante el año implementamos 22 proyectos, a través de los cuales activamos el poder del juego en distintos territorios de Colombia.

La mayoría de nuestras iniciativas integraron el deporte, el arte y la tecnología como herramientas para fortalecer habilidades psicosociales en niños, niñas y jóvenes.

Además, fue un año de exploración y aprendizaje, en el que incorporamos nuevas temáticas y metodologías. Entre ellas, destacamos la implementación de la estrategia de Entornos Escolares Inspiradores y el desarrollo del proyecto Reconstruyendo el Tejido Social.



Cifras e impacto

12 Nuevos aliados

22 Proyectos firmados

11 Voluntariados corporativos realizados

100% De la meta de recaudo para operación regular

Eventos 2025

No hay partidos imposibles cuando jugamos en equipo

El 2 de abril de 2025 realizamos nuestro evento anual de recaudo en el Club El Nogal, en Bogotá. En una noche dedicada al fútbol y al impacto social, y en alianza con Adidas, llevamos a cabo la proyección del documental Tiempo de Juego, así como un conversatorio con figuras destacadas del fútbol colombiano como Andrés Llinás, Hugo Rodallega y Vanessa Córdoba.

Durante la velada también realizamos una subasta de artículos exclusivos de Adidas, cuyos recursos contribuyeron a la sostenibilidad financiera de la Fundación Tiempo de Juego. El evento contó con el apoyo de 12 aliados estratégicos y la asistencia de más de 400 personas, consolidándose como un espacio clave para movilizar recursos y fortalecer nuestra red de apoyo.





Tiempo de Juego en el Programa de Formación en línea para ONGs del Deporte

En 2025, Tiempo de Juego participó en el curso en línea para ONG del deporte promovido por UNITAR, en alianza con la iniciativa Move for the Planet.

Durante el espacio, la Fundación presentó cómo en los últimos años ha integrado los ecoguegos como una herramienta pedagógica para enseñar sobre el cuidado del medioambiente dentro de sus actividades regulares. A través del juego, hemos logrado democratizar el acceso a información clave sobre el entorno y fomentar conciencia ambiental desde la niñez.

La presentación también permitió un valioso intercambio de experiencias con otras organizaciones del sector social, generando un diálogo sobre cómo el juego puede convertirse en un verdadero catalizador de conciencia medioambiental en distintos territorios.

Navidad en Tiempo de Juego

En alianza con Hasbro y Hornitos, vivimos una jornada cargada de alegría, juego y espíritu navideño. La cancha y el escenario se llenaron de vida con partidos de fútbol, muestras artísticas y la presentación especial del Circo Circorotos Malabares, que hizo vibrar a niñas, niños y jóvenes.

La magia de la Navidad también se sintió en cada detalle: más de 1.000 regalos donados por Hasbro y aproximadamente 600 panes entregados gracias al compromiso de las y los colaboradores de Hornitos llegaron a las manos de nuestras comunidades, recordándonos que cuando el sector empresarial y las organizaciones sociales se unen, el impacto se multiplica. Fue un día para celebrar, compartir y seguir creyendo en el poder del juego como motor de esperanza.



**Fundación Tiempo de Juego:
Jugamos por la acción climática**

Proyectos destacados

- **Pásala**

Este proyecto se desarrolló en Puerto Tejada, en el área metropolitana de Cali, en alianza con la Fundación Jorge Vergara y su empresa OMNILIFE. La iniciativa se centró en la formación de líderes comunitarios en la metodología convivencial y en la creación de la ATL de fútbol como un espacio seguro para promover la convivencia, el juego y el desarrollo de niñas y niños en el territorio.

Resultados destacados:

- 3 líderes comunitarios formados en metodología Tiempo de Juego.
- 150 niños y niñas beneficiarios de una escuela de fútbol.



- **Campeonas de sueños**

En alianza con la Fundación Selección Colombia, desarrollamos este proyecto en Bogotá y Soacha para fomentar la participación femenina en el fútbol. A través de la capacitación de entrenadores, creamos espacios seguros que fortalecen el juego limpio, el respeto y el trabajo en equipo en cada actividad.



- **Reconstruyendo el tejido social**

El proyecto se desarrolló en la localidad de Kennedy (Bogotá) en alianza con la OIM y la Consejería Distrital de Paz, Víctimas y Reconciliación, promoviendo espacios de diálogo y reconciliación entre víctimas del conflicto, firmantes del Acuerdo de Paz, liderazgos comunitarios e instituciones, mediante metodologías basadas en el juego. Participaron 97 personas, de las cuales 39 completaron el proceso formativo y fueron certificadas.

Resultados destacados:

- Aumento del 13,9 % en disposición para la reconciliación.
- Aumento del 10,8% en la confianza con otras personas.
- Mejora de 6,6% en la capacidad de tomar decisiones.

- **Entornos Escolares Inspiradores**

El proyecto, desarrollado en alianza con la Secretaría de Educación Distrital, fortaleció la calidad de vida en entornos escolares al promover la convivencia, la participación y el bienestar de niñas, niños y jóvenes mediante metodologías lúdicas y el trabajo articulado entre escuelas y comunidades.

Resultados destacados:

- 1.516 espacios de encuentro comunitario y escolar.
- 38.852 personas atendidas
- 5,2% de aumento en calidad de vida de las comunidades en Bogotá.



Nuestros aliados 2025

Sector Público

- Secretaría de Educación de Bogotá
- Secretaría de Seguridad de la Alcaldía Santiago de Cali
- Alcaldía de Soacha
- Instituto Colombiano de Bienestar Familiar
- Ministerio de Justicia
- Alta Consejería de paz, víctimas y reconciliación

Sector Privado

- Ladrillera Santafé
- Adidas
- GANSO
- Caring for Colombia
- HASBRO
- Hornitos
- AVIATUR
- Stryker
- Coupa Software
- Bancolombia
- Asobancaria
- Electrolit
- Pro Cálculo
- Mercantil Colpatría
- Grupo Gilinsky
- Amazonia Emprende
- Kaizen Gaming
- Motorola Solutions
- Marsh McLennan
- Coca Cola
- Pepsico
- Fundación El Nogal
- ELANCO
- Bavaria

Sector social e internacional

- NiñezYa
- Children Change Colombia
- Fundación Selección Colombia
- Common Goal
- Beyond Sport
- KickFair
- Football for Forest
- FIFA Foundation
- Dell Technologies
- Generation
- Fundación Jorge Vergara
- USAID
- FHI 360
- Programa de las Naciones Unidas para el Desarrollo (PNUD)
- Open Society Foundations
- Women's Refugee Commission
- Norwegian Refugee Council
- Incarceration Nations Network
- NNAPeS (Niños, Niñas y Adolescentes con referentes privados de la libertad)
- Climate Focus
- ARUP
- Graffam Give Back Fund
- Organización Internacional para las Migraciones



VII. COMUNICACIONES Y MERCADEO SOCIAL

Durante el 2025, se consolidaron avances en la estructuración del área de comunicaciones de manera transversal a la Fundación, bajo una mirada estratégica para continuar con la expansión de la marca Tiempo de Juego. Aparte de generar mayor apropiación a nivel interno, en el segundo semestre se evidenció una mejora en alcance, visibilidad digital y posicionamiento frente al primero.

Canales internos

Se fortalecieron los canales de comunicación interna, reactivando grupos de WhatsApp y el correo institucional para compartir información clave y constante sobre proyectos, avances, actividades y temas insitucionales; se enviaron 43 correos por Salesforce, 12 de ellos dirigidos al equipo, incluyendo el boletín interno. Además, se actualizaron los recursos de imagen como la firma de correo y plantillas; se revisaron los procesos de solicitudes de las áreas; y se visibilizó al equipo en redes sociales. Hubo un especial interés en aportar a la cultura organizacional.

Comunicación externa

Se trabajó en activar estratégicamente al público interesado en iniciativas, voluntariados corporativos y eventos, logrando convertir la comunicación en acciones como donaciones voluntariados, asistencias y participación, además de mantener informados a los aliados y comunidad sobre los logros institucionales. En 2025, se enviaron 31 correos y noticias ancladas a la web, a más de 1.600 destinatarios. De manera complementaria, el contacto del uno a uno con aliados interesados y públicos externos, así como las publicaciones organizadas por secciones y diferentes formatos acoplados a cada red y público, fortaleció el relacionamiento con nuestras audiencias.

Comunicaciones por proyectos

En 2025, impulsamos una estrategia integral de comunicaciones orientada a visibilizar los avances de los proyectos de Tiempo de Juego y a aportar a las comunicaciones de aliados, junto con la comunidad.

Se desarrollaron estrategias y campañas en redes sociales y web, para iniciativas como Entornos Escolares Inspiradores, Open Society, NiñezYa, Adidas y Margarita Replay, lo que permitió fortalecer la presencia digital en sinergia. De esta manera, promovimos el servicio de comunicaciones en conjunto con Labzuca, productora audiovisual, para marcar la diferencia en la forma en que conectamos con las historias de transformación comunitaria.



Resultados relevantes

Durante el 2025 se registró un crecimiento significativo en visibilidad digital. Facebook pasó de 153.050 a 2.800.000 visualizaciones (+1.730%), aumentó sus seguidores (+236%) y los clics externos a 1.022 a 82.359. Instagram creció en alcance de 128.755 a 349.725, en visualizaciones de 381.292 a 420.000 y en seguidores (+72%).

YouTube también aumentó sus visualizaciones (2.611 → 5.000) y horas de reproducción (78 → 193). La página web presentó el mayor crecimiento, pasando a 25.447 usuarios y 10.740 interacciones, fortalecida además con la implementación de Google Site Kit para ser más asertivos en la la medición de métricas.

Además, se creó el canal de WhatsApp Business, que permitió generar más de 100 nuevos contactos entre aliados, donantes, comunidad y proveedores durante 2025.



Aumento de seguidores

A corte de 2025, registramos un crecimiento general positivo en las redes sociales. Instagram y LinkedIn lideraron el aumento de seguidores, destacándose especialmente LinkedIn por su mayor crecimiento porcentual, lo que fortaleció el posicionamiento institucional y profesional de la organización.

Facebook se mantuvo como la red con mayor base de seguidores, aunque con un crecimiento más moderado. YouTube presentó una evolución estable, con oportunidades de expansión.



Recaudo mediante comunicaciones

Desde el área se lideraron y acompañaron acciones estratégicas que permitieron alcanzar un recaudo total de \$452.162.157 COP. Entre estas iniciativas se destacaron jornadas de voluntariado, eventos de recaudo y campañas a través de GlobalGiving y otras plataformas digitales, en las cuales el equipo de comunicaciones desempeñó un rol transversal en su planeación, posicionamiento y difusión. A través de nuestros canales y WhatsApp se captaron 5 nuevos aliados efectivos como Kaizen Gaming, Elanco y Arthur D.Little.

Estos resultados evidenciaron el aporte estratégico del área de comunicaciones en la movilización de recursos y el fortalecimiento de alianzas para el cumplimiento de los objetivos institucionales.

	2024-02	INCREMENTO 2024 - 2025	2025-02
INSTAGRAM	8332	23.62%	10.300
LINKEDIN	4031	33.5%	5.382
FACEBOOK	14510	3.24%	14.980
YOUTUBE	1339	4.6%	1.401
X (TWITTER)	2468	-0,3%	2413

VIII. LABZUCA - PRODUCTORA AUDIOVISUAL Y EDITORIAL

En 2025 LABZUCA cumplió 11 años desarrollando productos audiovisuales, editoriales y radiales para plataformas web y canales públicos y privados, retratando, de la mano de un equipo altamente profesional, historias desde la voz de las comunidades, que conectan a la audiencia con un lenguaje cercano, creativo y auténtico. Además, desde su inicio hemos integrado a jóvenes de la Fundación Tiempo de Juego, formados en áreas audiovisuales y editoriales, quienes encuentran en LABZUCA una oportunidad de empleo y generación de ingresos, consolidando el campo creativo como parte de su proyecto de vida.

Proyección película Tiempo de Juego

En línea con el concepto “No hay partidos imposibles cuando jugamos en equipo”, la película Tiempo de Juego fue proyectada en el eventode recaudo en el Club El Nogal en Bogotá, evidenciando cómo el fútbol es un escenario que demuestra que cuando nos juntamos todos los sectores, podemos mejorar la calidad de vida de las comunidades que más lo necesitan. El documental Tiempo de Juego, dirigido por Andrés Wiesner, muestra cómo el deporte y el trabajo comunitario transforman vidas, abriendo oportunidades para jóvenes de Altos de Cazucá y ayudando a superar la violencia. En 2025, la película continuó siendo este detonante de conversaciones, que invita a los espectadores a sumarse a la causa.

Gira internacional

LABZUCA ha fortalecido su presencia internacional con giras y proyecciones, ampliando su impacto cultural y social; en 2025 llegó a EE. UU., México y Brasil con Tiempo de Juego.

- En Miami, se llevó a cabo un conversatorio en La Cometa con Andrés Wiesner, David Osorio, Lucas Jaramillo e Iván René Valenciano, con moderación de Paola García.
- En la Ciudad de México, se realizó un conversatorio con Juan Villoro, Andrés Wiesner y Clara Tamara, moderado por Valeria Santos.
- En São Paulo, se desarrolló un conversatorio con la productora LABZUCA.

En 2025, las presentaciones internacionales permitieron recaudar cerca de USD 68.000, fortaleciendo el posicionamiento global de LABZUCA y expandiendo su red de aliados y audiencias.



Proyectos:

Durante el 2025 se realizaron proyectos con aliados que decidieron realizar producciones de alto nivel con un enfoque de sistematización creativa y desde las voces de las comunidades.

- **Corto Hilos del Barrio**

Hilos del Barrio es una historia basada en la realidad, interpretada por su propia comunidad: una mirada desde las calles, los miedos y las pequeñas acciones que despiertan grandes transformaciones. A través de gestos simples y potentes, el barrio empieza a tejer en colectivo.

Nació como una sistematización creativa de la Estrategia de Entornos Escolares Inspiradores de la Secretaría de Educación Distrital, con actores y actrices naturales. Se realizó a través de una alta producción audiovisual, que involucró castings en las comunidades, talleres actorales y producción cinematográfica.



- **Generation**

Realizamos videoclips que visibilizan el impacto del programa en Colombia, Brasil y México, destacando cómo esta iniciativa contribuye al acceso y uso de la tecnología para jóvenes de diferentes contextos, aportando a nuevas oportunidades. Se compilaron 3 historias, una en cada país, que dejó ver la amplitud de las estrategia.



IX. ADMINISTRACIÓN Y FINANZAS

Los Estados Financieros para el período 2025, reflejan una gestión financiera positiva como resultado de un incremento en los recursos movilizados que ascendieron a \$7.745 millones, principalmente por la vía de convenios y otras fuentes como eventos de recaudo e ingresos de la productora Labzuca.

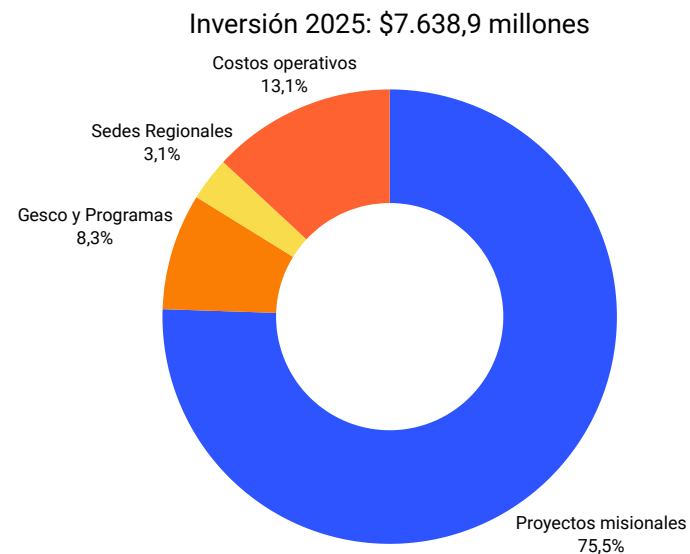

La inversión ascendió a \$7.638,9 millones, con una mayor destinación a los proyectos misionales (75,6%) y en menor proporción a Gestión del conocimiento, programas y costos operativos tanto de las sedes regionales, como de la administración general.

Estados Financieros

FUNDACIÓN TIEMPO DE JUEGO Estado de situación financiera (En pesos colombianos)

Nota	Al 31 de diciembre de		Variación Absoluta	Variación relativa	
	2025	2024			
Activos					
Activos corrientes					
Efectivo y equivalentes de efectivo	3	344,850,853	675,403,591	(330,552,738)	-48,94%
Deudores comerciales y otras cuentas por cobrar	4	370,230,773	43,687,326	326,543,447	747,46%
Activos por impuestos corrientes	5	169,560,860	156,544,699	13,016,161	8,31%
Activos Financieros	6	986,062,884	877,761,080	108,301,804	12,34%
Total activos corrientes		\$ 1.870.705.370	\$ 1.753.396.696	117.308.674	6,69%
Activos no corrientes					
Propiedades, planta y equipo	7	1,644,931,163	1,684,695,395	(39,764,232)	-2,36%
Inversiones	8	802,886,764	49,703,870	753,182,894	1515,34%
Total activos no corrientes		\$ 2.447.817.927	\$ 1.734.399.265	713.418.662	41,13%
Total activos		\$ 4.318.523.297	\$ 3.487.795.961	830.727.336	23,82%
Pasivos					
Pasivos corrientes					
Préstamos y Obligaciones financieras	9	21,806,331	6,835,855	14,970,476	219,00%
Acreedores comerciales y otras cuentas por pagar	10	127,085,548	112,166,387	14,919,161	13,30%
Pasivos por impuestos corrientes	5	5,656,345	3,577,000	2,079,345	58,13%
Beneficios a empleados por pagar	11	88,454,706	74,113,357	14,341,349	19,35%
Convenios y proyectos	12	1,091,253,489	328,654,091	762,599,398	232,04%
Otros pasivos no financieros	13	-	5,824,468	(5,824,468)	-100,00%
Total pasivos corrientes		\$ 1.334.256.419	\$ 531.171.158	803.085.261	151,19%
Total pasivos		\$ 1.334.256.419	\$ 531.171.158	803.085.261	151,19%
PATRIMONIO					
Capital suscrito y pagado	14	2,000,000	2,000,000	-	0,00%
Superávit de Capital		31,161,482	31,161,482	-	0,00%
Fondo Patrimonial		2,679,322,000	2,679,322,000	-	0,00%
Resultado del ejercicio		27,642,073	172,080,727	(144,438,654)	-83,94%
Excedentes acumulados		390,166,608	218,085,879	172,080,729	78,91%
Asignaciones permanentes restringidas anteriores a 2017		253,693,591	253,693,591	-	0,00%
Resultado ejercicio 2022		(399,718,876)	(399,718,876)	-	0,00%
Total patrimonio		\$ 2.984.266.878	\$ 2.956.624.803	27.642.075	0,93%
Total pasivos y patrimonio		\$ 4.318.523.297	\$ 3.487.795.961	830.727.336	23,82%

Andrés Wiesner Collazos
Andrés Wiesner Collazos
Representante legal suplente (*)

Aura Berónica Vargas Díaz
Aura Berónica Vargas Díaz
Contador Público (*)
Tarjeta profesional 246507-T
Designada (o) por JGS & Asociados SAS
en Reorganización T.R. 1475

María Camila Marín Cardenas
María Camila Marín Cardenas
Revisor Fiscal
Tarjeta profesional 207469-T
(Ver opinión adjunta)
Designada (o) por MARÍN & CARDENAS LTDA

FUNDACIÓN TIEMPO DE JUEGO
Estado de Excedentes integral
(En pesos Colombianos)

Por los años terminados el 31 de diciembre de:	Nota	2025	2024	Variación Absoluta	Variación relativa
Operaciones continuas					
Ingresos actividades meritorias	15	1,091,447,635	828,739,097	262,708,538	31,70%
Ingresos de ejecución de proyectos	16	6,174,146,126	6,083,397,569	90,748,557	1,49%
Costo de Venta	17	1,061,580,557	1,383,501,237	(321,920,680)	-23,27%
Costo de Venta de ejecución de proyectos	18	5,658,718,760	4,736,622,913	922,095,847	19,47%
(Pérdida) / Excedente bruto		\$ 545.294.444	\$ 792.012.516	(246.718.072)	- 0,31
Otros ingresos	19	374,669,946	243,203,068	131,466,878	54,06%
Gastos de distribución	20	-	9,514	(9,514)	-100,00%
Gastos de administración	19	847,098,237	954,822,963	(107,724,726)	-11,28%
Otros gastos	19	25,620,571	10,849,906	14,770,665	136,14%
Excedentes de actividades de la operación		\$ 47.245.582	\$ 69.633.201	(22.287.619)	-32,05%
Ingresos financieros	21	104,773,952	159,914,113	(55,140,161)	-34,48%
Gastos financieros	21	119,957,461	57,366,587	62,590,874	109,11%
Ingreso / (gasto) financiero neto		\$ (15.183.509)	\$ 102.547.526	(117.731.035)	-114,81%
Excedente antes de impuestos		\$ 32.062.073	\$ 172.080.727	(140.018.654)	-81,37%
Gastos por impuesto a las ganancias	22	4,420,000	-	4,420,000.00	
Excedente del ejercicio		\$ 27.642.073	\$ 172.080.727	(144.438.654)	-83,94%
Otro Excedente integral		-	-	-	
Excedente integral total		\$ 27.642.073	\$ 172.080.727	(144.438.654)	-83,94%

Andres Wiesner Collazos
Representante legal Suplente (*)

Aura Berónica Vargas Díaz
Contador Público (*)
Tarjeta profesional 246507-T
Designada (o) por JGS & Asociados SAS
en Reorganización T.R., 1475

Maria Camila Marin Cardenas
Revisor Fiscal
Tarjeta profesional 207469-T
(Ver opinión adjunta)
Designada (o) por MARIN & CARDENAS LTDA

- **Libre circulación de facturas**

En cumplimiento de lo establecido en el artículo 87 de la ley 1676 del 20 de agosto de 2013, dejamos constancia que la Fundación Tiempo de Juego no entorpeció la libre circulación de las facturas emitidas por los vendedores o proveedores.

- **Acontecimientos ocurridos después del cierre del ejercicio**

No han acaecido hechos que puedan afectar el desarrollo normal de la Fundación Tiempo de Juego desde el primero de enero de 2021 hasta la fecha del presente informe.

- **Propiedad intelectual y derechos de autor**

Cumplimos con las normas sobre derechos de propiedad industrial o intelectual o de autor.

- **Cumplimiento propiedad intelectual**

Hemos cumplido con todas las normas sobre propiedad intelectual y derechos de autor, de acuerdo a la normatividad vigente en la materia.

Legal

- **Situación Jurídica**

Cumplimos a cabalidad con las normas que la regulan, rigiéndose por la ley colombiana. No tiene procesos a favor ni en contra, y no existen situaciones que evidencien que los tendrá.

- **Operaciones celebradas con los miembros fundadores o administradores**

Ninguno de los miembros fundadores o administradores de la Fundación Tiempo de Juego ha recibido directa o indirectamente beneficios de la Fundación. Las relaciones de la Fundación Tiempo de Juego con sus administradores las desarrollamos en el marco normal propio de las relaciones entre el máximo órgano de dirección y la administración acorde a los estatutos de la organización.

X. TALENTO HUMANO Y EQUIPO

En 2025 trabajaron 131 personas en Tiempo de Juego



89 PERTENECEN A LAS
COMUNIDADES DONDE
TRABAJAMOS

79 MUJERES

52 HOMBRES

44 JÓVENES

Gestión de Talento Humano

Durante 2025, el área de Gestión Humana orientó sus acciones al fortalecimiento del bienestar de los colaboradores, la promoción de una cultura organizacional centrada en las personas y la generación de espacios de comunicación interna que aportan al fortalecimiento institucional y al cumplimiento de la misión social de la Fundación.

Las iniciativas desarrolladas durante este periodo se enfocaron en consolidar las bases de una gestión del talento humano alineada con los principios de bienestar, participación y corresponsabilidad, en coherencia con los valores institucionales.

Estrategia de bienestar laboral

Con el propósito de promover el bienestar y la integración del equipo, en junio se realizó una encuesta de identificación de necesidades, con la participación del 84 % de las y los colaboradores. Este diagnóstico permitió identificar intereses y expectativas del equipo y sirvió como base para la construcción del Plan de Bienestar "Abonado al Bienestar", alineado con los principios del modelo EFR (Empresa Familiarmente Responsable) y orientado a promover el equilibrio entre la vida laboral, personal y familiar.



Acciones realizadas en clave de bienestar

Conectemos y parchemos en equipo

Espacio de integración del primer semestre con 88% de participación de equipo Soacha, y 100% Magdalena.

Jugamos en equipo 2025

Espacio de integración del segundo semestre con alta participación del equipo: 89% en Soacha y 100% en Magdalena, enfocado en reconocer el trabajo realizado durante el año.

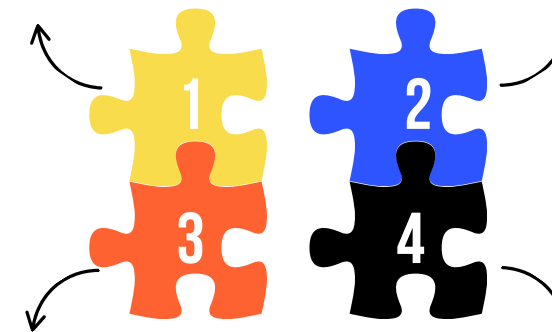

Celebración amor y amistad

Actividad orientada a fortalecer la cercanía y el compañerismo entre equipos, con 82 % de participación en Soacha y 100 % en Magdalena

Polla Futbolera

Iniciativa lúdica que promovió la participación y motivación del equipo, con un día libre como incentivo para los ganadores.

Fortalecimiento de la gestión y desarrollo humano

Durante 2025, se realizó el levantamiento y la actualización del 100 % de los perfiles de cargo de la Fundación, con el propósito de fortalecer la estructura organizacional y clarificar las funciones, competencias y requisitos de cada rol. Este proceso aportó herramientas para los procesos de selección, evaluación del desempeño y desarrollo del talento humano.

En paralelo, se realizó el seguimiento al indicador de rotación de personal, registrando un 0,58 % acumulado, lo que representó un resultado positivo en términos de retención del equipo. Este seguimiento se complementará con la medición del clima organizacional y la implementación del proceso de evaluación de desempeño, con el fin de fortalecer la experiencia de los colaboradores y continuar promoviendo el desarrollo del talento dentro de la organización.

Estrategia de comunicación interna – “Café mañanero”

Con el propósito de fortalecer los canales de comunicación interna y promover espacios de cercanía entre las y los colaboradores y la Dirección, se retomó la estrategia “Café Mañanero”. Este espacio buscó generar conversaciones abiertas sobre los retos y avances de la Fundación, promoviendo el diálogo y la participación del equipo.

Durante el primer encuentro, le entregamos al equipo un mug institucional personalizado con la frase “No hay partidos imposibles cuando jugamos en equipo”, como símbolo de la identidad y trabajo colectivo para lograr los objetivos que nos proponemos. La actividad contó con la participación del 92 % del equipo. Adicionalmente, se desarrollaron actividades interactivas que incentivaron la participación; como reconocimiento, al ganador se le entregaron dos bonos de consumo de Crepes & Waffles.

En el segundo encuentro, que contó con una participación del 84 % del equipo, se socializó la Política de Género y No Discriminación de la Fundación. A partir de estos espacios, se identificó que el trabajo en equipo de los colaboradores es caracterizado por la unión y la empatía:





VIDEO SÍNTESIS INFORME DE GESTIÓN 2025

UN RECUENTO DE NUESTRA HISTORIA

2006 - 2014



- Nacimos en 2006 acompañando a comunidades afectadas por la violencia y la pobreza.
- Empezamos con una escuela de fútbol comunitaria.
- Convertimos el juego en una herramienta de transformación para niñas, niños y jóvenes.

- Junto con ACDI VOCA, llegamos a Timbiquí y Santa Marta.
- Recibimos el premio Spark de Women Win.
- Realizamos el Primer Festival Deportivos junto a OIM



2015



- Instalamos la primera Sala Solar de aprendizaje de Latinoamérica en Cazucá.
- Nos integramos a las redes Fútbol y Paz y Street Football World.
- 6 jóvenes viajaron al Festival 16 en Francia.

2016

- Realizamos la carrera 5Kzucá con más de 250 corredores.
- Celebramos la cena anual de recaudo con John Carlin como invitado.
- Llegamos al Chocó con Construir Jugando, junto a la Selección Colombia.



2017



- Recorrimos el país con la Red Fútbol y Paz, realizando festivales y transferencias metodológicas.
- Nuestra Metodología Convivencial llegó a países como Tayikistán, Alemania, Rusia, República Checa y El Salvador.

2018

- Fuimos parte del inicio de Cazucá FC.
- Construimos una cancha de Fútbol 9 en Ciudadela Sucre.
- Realizamos el Foro Cambio y Fuera y lanzamos "Un Árbol llamado Kevin"



2019

2020

- Nos aliamos con la Universidad Javeriana para formar líderes deportivos.
- Lanzamos Armando el Parche y Jóvenes Resilientes.
- Realizamos La Ventana en Soacha.



2021



- Creamos Qué Vaina Bacana en Magdalena con la Embajada de EE. UU. y Cleo Parker.
- Lanzamos TdJ Virtual.
- Publicamos las cartillas "Arte es Libertad" y "Empoderamiento, Género y Diversidad".

2022



- Construimos la Cancha Bella Vista
- Transferimos el modelo "Aprender Jugando".
- Fortalecimos procesos en Magdalena y Timbiquí.

2023



- Ampliamos el impacto a 5.619 personas.
- Iniciamos la construcción de la Canchita Margarita Replay.
- Renovamos la cancha de Cazucá con apoyo de Adidas

2024



- Iniciamos Entornos Escolares Inspiradores con la Secretaría de Educación.
- Con 33 proyectos impactamos a más de 12.000 personas.
- Cambio de Juego llegó a Sudáfrica.

2025

- Realizamos la gira del documental Tiempo de Juego en Madrid, México, Miami y Colombia.
- Inauguramos el parque Xua Cazucá y una cancha en Santa Marta.
- Proyectamos el cortometraje "Hilos de Barrio"





¡GRACIAS A NUESTRA COMUNIDAD, COLABORADORES/AS Y ALIADOS POR JUGAR EN EQUIPO!

Juntos somos parte de esta revolución que transforma vidas.



Conoce más de Tiempo de Juego aquí:



ÚNITE A NUESTROS CANALES

www.tiempodejuego.org

